

### 4.6.5 Storinggeheugen uitlezen

Speciaal gereedschap  
Diodetestlampje VAG 1527

De Mono-Jetronic is uitgerust met een zelfdiagnosesysteem waarin eventueel optredende storingen worden opgeslagen. Na inleiding van de storingmelding kan het storinggeheugen worden uitgelezen.

Meetvoorwaarden

- Storinggeheugen in de genoemde volgorde uitlezen.
- Zekering nummer 17 in orde.
- Massa-aansluitingen van motor en versnellingsbak in orde.

Storinggeheugen uitlezen

- Sluit hulpkabels uit set VAG 1594 aan op de gele diagnosestekker (1), zie figuur 4.51. Als in het dashboard geen storingmeldlampje aanwezig is, moet tevens het diodetestlampje VAG 1527 op kabel (2) en de pluspool van de accu worden aangesloten.

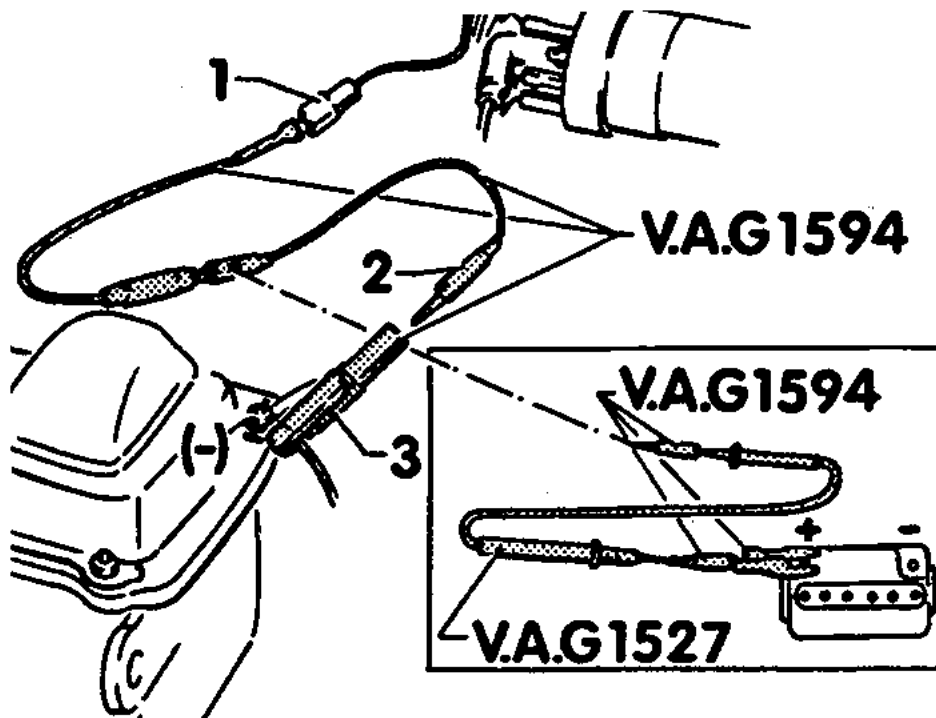

Figuur 4.51:

#### Hulpkabels en diodetestlampje VAG 1527 aansluiten

- Start de motor en laat deze stationair draaien.
- Houd stekker (2) minstens 5 seconden tegen klem (3) (= massa).
- Neem stekker (2) van massa, de tot dusver continu brandende LED moet gaan knipperen.
- Tel de knipperimpulsen en noteer deze (zie ook paragraaf 4.3.3). Nota bene: Als knippercode 4444 verschijnt, is in het geheugen geen storing opgenomen en is de test ten einde.

Tabel 4.9: Storingen zoeken bij Mono-Jetronic-inspuitsysteem

Knipper- code	Storingsbron	Mogelijke oorzaak	Oplossing
1111	Regelapparaat (J 202) defect	Regelapparaat	Regelapparaat vervangen
1232	Gaskleplichter (V 60)	Kabelonderbreking, gaskleplichter defect, regelappa- raat (J 202) defect	Systeem controleren met testkast VAG 1598
2121	Nullastschake- laar (F 60) (gasklepschake- laar)	Kabelonderbreking of massasluiting	Systeem controleren met testkast 1598
		Nullastschakelaar /regelklep ontste- kingstijdstip	Controleren, zie par. 4.6.3
		Gaskleppotentio- meter maakt slui- ting naar + 5V	Systeem controleren met testkast VAG 1598
2122	Toerensignaal ontbreekt of	Kabelonderbreking of massasluiting	Toerensignaal controleren met testkast VAG 1598
		Schakelapparaat van transistor- ontsteking (N 41) defect, Hall- voeler defect	Schakelapparaat transistor- ontsteking of hall-voeler vervangen
2212	Gaskleppotentio- meter (G 69)	Kabelonderbreking of massasluiting	Systeem controleren met testkast VAG 1598
		Gaskleppotentio- meter defect	Onderstuk inspuiteenheid vervangen
2312	Voeler (G 62) koelvloeistof- temperatuur	Kabelonderbreking of massasluiting	Systeem controleren met testkast VAG 1598
		Temperatuurvoeler defect	Verstuiver- steun te zamen met tempera- tuurvoeler vervangen
2341	Lambda-regeling werkt niet	Valse lucht	Controleer op lekkage onderdrukaan- sluitingen, inlaatspruit- stuk, flens inspuiteenheid
		Ontsteking	Ontsteking controleren Ontstekings- tijdstop, bougies, stroomverdeler- kap enz.
		Brandstofvoeder	Drukregelaar controleren

		Verstuiver	Straal verstuiver controleren
		Toestand motor	Compressie meten
		Sluiting in kabel naar lambda-sonde met massa	Systeem controleren met testkast VAG 1598
		Lambda-sonde verouderd of defect	Als geen verdere storingen worden gevonden lambda-sonde vervangen
2342	Lambda-sonde (G 39)	Kabelonderbreking	Kabel tussen lambda-sonde en regel- apparaat controleren
		Lambda-sonde defect	Lambda-sonde vervangen
2343*	Regelgrens "Mengsel mager" bereikt	Zie code 2341, lambda-regeling werkt echter nog	Zie code 2341, lambda-sonde in orde
4431	Zie code 1232	Zie code 1232	Zie code 1232
4444	Géén storingen in geheugen		
0000	Einde storing- melding, knip- peren met inter- val van 2,5 s		

\*Om knippercode te wissen stekker bij uitgeschakelde ontsteking minstens 30 seconden van regelapparaat trekken.